

C

ЦИЛИНДРИЧЕСКИЕ ПРЕДОХРАНИТЕЛИ СЕРИИ СН 604

РАЗЪЕДИНИТЕЛИ СЕРИИ EFD
ДЛЯ ЦИЛИНДРИЧЕСКИХ ПРЕДОХРАНИТЕЛЕЙ 610

РАЗЪЕДИНИТЕЛИ СЕРИИ PCF
ДЛЯ ЦИЛИНДРИЧЕСКИХ ПРЕДОХРАНИТЕЛЕЙ 616



ЦИЛИНДРИЧЕСКИЕ ПРЕДОХРАНИТЕЛИ И
РАЗЪЕДИНИТЕЛИ



Power needs control

Предохранители цилиндрические CH

Предохранители цилиндрические CH-mini 5x20 F, T, HT, FF, HF

Номинальный ток
32 mA-25 A

Характеристики
F, T, HT, FF, HF

Стандарты
IEC 60127-1, IEC 60127-2

Применение - Предохранители цилиндрические CH служат для защиты электрических устройств и установочных приборов от воздействий токов короткого замыкания и перегрузок. Характеристики: F, T, HT, gG, aM

F - Применяются для защиты электронного, телекоммуникационного и полупроводникового оборудования.

T - Применяются для защиты электронного и телекоммуникационного оборудования.

HT, HF - Применяются для защиты электронного оборудования.

FF - Применяются для защиты полупроводникового оборудования (транзисторы, диоды, тиристоры).



5x20

Ток / время срабатывания						
2,1 x I _N		2,75 x I _N		4 x I _N		10 x I _N
max.	min.	max.	min.	max.	min.	max.
5x20 F: 100mA - 6,3A						
30min	50ms	2s	10ms	300ms	20ms	
5x20 F: 6,3A - 25A						
30min	50ms	2s	10ms	400ms	40ms	

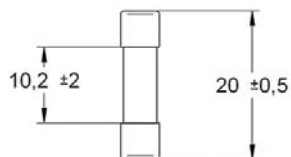

CH 5x20 - характеристика F (~250V AC)

Размер	I _N (A)	Тип	Код	Отключающая способность I _k	Хар-ка	Max. ΔV (mV)	Упаковка (шт.)	Вес (г)
5x20	100mA	CH 5x20 F 100mA/250V	6710009	35A	F	3500	10	5
	125mA	CH 5x20 F 125mA/250V	6710010	35A	F	2000		
	160mA	CH 5x20 F 160mA/250V	6710011	35A	F	2000		
	200mA	CH 5x20 F 200mA/250V	6710012	35A	F	1700		
	250mA	CH 5x20 F 250mA/250V	6710013	35A	F	1400		
	315mA	CH 5x20 F 315mA/250V	6710014	35A	F	1300		
	400mA	CH 5x20 F 400mA/250V	6710015	35A	F	1200		
	500mA	CH 5x20 F 500mA/250V	6710002	35A	F	1000		
	630mA	CH 5x20 F 630mA/250V	6710016	35A	F	650		
	800mA	CH 5x20 F 800mA/250V	6710017	35A	F	240		
	1A	CH 5x20 F 1A/250V	6710003	35A	F	200		
	1,25A	CH 5x20 F 1,25A/250V	6710018	35A	F	200		
	1,6A	CH 5x20 F 1,6A/250V	6710019	35A	F	190		
	2A	CH 5x20 F 2A/250V	6710031	35A	F	170		
	2,5A	CH 5x20 F 2,5A/250V	6710021	35A	F	170		
	3,15A	CH 5x20 F 3,15A/250V	6710022	35A	F	150		
	4A	CH 5x20 F 4A/250V	6710023	35A	F	130		
	5A	CH 5x20 F 5A/250V	6710024	35A	F	130		
	6,3A	CH 5x20 F 6,3A/250V	6710025	63A	F	130		
	8A	CH 5x20 F 8A/250V	6710026	63A	F	120		
	10A	CH 5x20 F 10A/250V	6710027	63A	F	120		
	12A	CH 5x20 F 12A/250V	6710028	63A	F	120		
	15A	CH 5x20 F 15A/250V	6710029	63A	F	120		
	20A	CH 5x20 F 20A/250V	6710032	63A	F	120		
	25A	CH 5x20 F 25A/250V	6710033	63A	F	120		

CH 5x20 - характеристика T (~250V AC)

Размер	I _N (A)	Тип	Код	Отключающая способность I _k	Хар-ка	Max. ΔV (mV)	Упаковка (шт.)	Вес (г)
5x20	32mA	CH 5x20 T 32mA/250V	6710034	35A	T	5000	10	5
	40mA	CH 5x20 T 40mA/250V	6710035	35A	T	4000		
	50mA	CH 5x20 T 50mA/250V	6710036	35A	T	3500		
	63mA	CH 5x20 T 63mA/250V	6710037	35A	T	3000		
	80mA	CH 5x20 T 80mA/250V	6710038	35A	T	3000		
	100mA	CH 5x20 T 100mA/250V	6710039	35A	T	2500		
	125mA	CH 5x20 T 125mA/250V	6710040	35A	T	2000		
	160mA	CH 5x20 T 160mA/250V	6710004	35A	T	1900		
	200mA	CH 5x20 T 200mA/250V	6710041	35A	T	1500		
	250mA	CH 5x20 T 250mA/250V	6710042	35A	T	1300		
	315mA	CH 5x20 T 315mA/250V	6710005	35A	T	1100		
	400mA	CH 5x20 T 400mA/250V	6710043	35A	T	1000		
	500mA	CH 5x20 T 500mA/250V	6710044	35A	T	900		
	630mA	CH 5x20 T 630mA/250V	6710045	35A	T	300		
	800mA	CH 5x20 T 800mA/250V	6710046	35A	T	250		
	1A	CH 5x20 T 1A/250V	6710006	35A	T	150		
	1,25A	CH 5x20 T 1,25A/250V	6710047	35A	T	150		
	1,6A	CH 5x20 T 1,6A/250V	6710048	35A	T	150		
	2A	CH 5x20 T 2A/250V	6710049	35A	T	150		
	2,5A	CH 5x20 T 2,5A/250V	6710050	35A	T	120		
	3,15A	CH 5x20 T 3,15A/250V	6710051	35A	T	100		
	4A	CH 5x20 T 4A/250V	6710052	40A	T	100		
	5A	CH 5x20 T 5A/250V	6710053	50A	T	100		
	6,3A	CH 5x20 T 6,3A/250V	6710054	63A	T	100		
	8A	CH 5x20 T 8A/250V	6710007	63A	T	100		
10A	CH 5x20 T 10A/250V	6710008	63A	T	100			
12A	CH 5x20 T 12A/250V	6710055	63A	T	90			
15A	CH 5x20 T 15A/250V	6710056	63A	T	90			
20A	CH 5x20 T 20A/250V	6710057	63A	T	90			
25A	CH 5x20 T 25A/250V	6710058	63A	T	90			

Ток / время срабатывания						
2,1 x I _N		2,75 x I _N		4 x I _N		10 x I _N
max.	min.	max.	min.	max.	min.	max.
5x20 T: 32mA - 100mA						
2min	200ms	10s	40ms	3s	10ms	300ms
5x20 T: 125mA - 25A						
2min	600ms	10s	150ms	3s	20ms	300ms

Цилиндрические предохранители CH-mini

CH 5x20 - характеристика HT (~1,5kA AC; ~250V AC)

Размер	I_N (A)	Тип	Код	Рабочее значение I^2t (A ² s)	Потери мощности (W)	Хар-ка	Упаковка (шт.)	Вес (г)
5x20	100mA	CH 5x20 HT 100mA/250V	6710288	0,029	0,25	HT	10	5
	125mA	CH 5x20 HT 125mA/250V	6710289	0,045	0,28	HT		
	160mA	CH 5x20 HT 160mA/250V	6710290	0,08	0,34	HT		
	200mA	CH 5x20 HT 200mA/250V	6710291	0,14	0,34	HT		
	250mA	CH 5x20 HT 250mA/250V	6710292	0,074	0,38	HT		
	315mA	CH 5x20 HT 315mA/250V	6710293	0,12	0,35	HT		
	400mA	CH 5x20 HT 400mA/250V	6710294	0,31	0,34	HT		
	500mA	CH 5x20 HT 500mA/250V	6710295	0,49	0,38	HT		
	630mA	CH 5x20 HT 630mA/250V	6710296	0,78	0,38	HT		
	800mA	CH 5x20 HT 800mA/250V	6710297	1,5	0,28	HT		
	1A	CH 5x20 HT 1A/250V	6710298	2,3	0,25	HT		
	1,25A	CH 5x20 HT 1,25A/250V	6710299	3,6	0,31	HT		
	1,6A	CH 5x20 HT 1,6A/250V	6710300	5,9	0,32	HT		
	2A	CH 5x20 HT 2A/250V	6710301	12	0,38	HT		
	2,5A	CH 5x20 HT 2,5A/250V	6710302	23	0,45	HT		
	3,15A	CH 5x20 HT 3,15A/250V	6710303	25	0,44	HT		
	4A	CH 5x20 HT 4A/250V	6710304	51	0,4	HT		
	5A	CH 5x20 HT 5A/250V	6710305	80	0,5	HT		
	6,3A	CH 5x20 HT 6,3A/250V	6710306	135	0,63	HT		
	8A	CH 5x20 HT 8A/250V	6710307	205	0,8	HT		
10A	CH 5x20 HT 10A/250V	6710308	352	1	HT			



Ток / время срабатывания					
$2,1 \times I_N$	$2,75 \times I_N$	$4 \times I_N$		$10 \times I_N$	
max.	min.	max.	min.	max.	max.
5x20 HT: 50mA - 3,15A					
< 30min	1s	80s	95ms	5s	10ms - 100ms
5x20 HT: 4A - 10A					
< 30min	1s	80s	150ms	5s	20ms - 100ms

CH 5x20 - характеристика FF, HF (~1,5kA AC; ~250V AC)

Размер	I_N (A)	Тип	Код	Рабочее значение I^2t (A ² s)	Потери мощности (W)	Хар-ка	Упаковка (шт.)	Вес (г)
5x20	500mA	CH 5X20 FF 500mA/250V	6710115	0,12	0,4	FF	10	5
	630mA	CH 5X20 FF 630mA/250V	6710116	0,17	0,44			
	800mA	CH 5X20 FF 800mA/250V	6710117	0,26	0,48			
	1A	CH 5X20 FF 1A/250V	6710118	0,17	0,75			
	1,25A	CH 5X20 FF 1,25A/250V	6710119	0,26	0,94			
	1,6A	CH 5X20 FF 1,6A/250V	6710120	0,31	1,12			
	2A	CH 5X20 FF 2A/250V	6710121	0,64	1,3			
	2,5A	CH 5X20 FF 2,5A/250V	6710122	0,88	1,5			
	3,15A	CH 5X20 FF 3,15A/250V	6710123	4,6	1,73			
	4A	CH 5X20 FF 4A/250V	6710124	3,2	2			
	5A	CH 5X20 FF 5A/250V	6710125	5,9	2,5			
	6,3A	CH 5X20 FF 6,3A/250V	6710126	10	2,84			
	8A	CH 5X20 FF 8A/250V	6710127	19	3,2			
	10A	CH 5X20 FF 10A/250V	6710128	30	4			
12,5A	CH 5X20 FF 12,5A/250V	6710129	44	4,96				
5x20	50mA	CH 5X20 HF 50mA/250V	6710192	0,00022	0,2	HF	10	5
	63mA	CH 5X20 HF 63mA/250V	6710193	0,00037	0,25			
	80mA	CH 5X20 HF 80mA/250V	6710194	0,00073	0,26			
	100mA	CH 5X20 HF 100mA/250V	6710195	0,0011	0,26			
	125mA	CH 5X20 HF 125mA/250V	6710196	0,0018	0,31			
	160mA	CH 5X20 HF 160mA/250V	6710197	0,0034	0,3			
	200mA	CH 5X20 HF 200mA/250V	6710198	0,007	0,34			
	250mA	CH 5X20 HF 250mA/250V	6710199	0,031	0,7			
	315mA	CH 5X20 HF 315mA/250V	6710200	0,049	0,79			
	400mA	CH 5X20 HF 400mA/250V	6710201	0,062	0,8			
	500mA	CH 5X20 HF 500mA/250V	6710202	0,15	0,9			
	630mA	CH 5X20 HF 630mA/250V	6710203	0,25	0,95			
	800mA	CH 5X20 HF 800mA/250V	6710204	0,6	0,96			
	1A	CH 5X20 HF 1A/250V	6710205	0,95	1			
	1,25A	CH 5X20 HF 1,25A/250V	6710206	1,6	1			
	1,6A	CH 5X20 HF 1,6A/250V	6710207	2,7	0,96			
	2A	CH 5X20 HF 2A/250V	6710208	4,2	1			
	2,5A	CH 5X20 HF 2,5A/250V	6710209	7,8	1			
	3,15A	CH 5X20 HF 3,15A/250V	6710210	12	1,1			
	4A	CH 5X20 HF 4A/250V	6710211	20	1,2			
	5A	CH 5X20 HF 5A/250V	6710212	32	1,25			
	6,3A	CH 5X20 HF 6,3A/250V	6710213	51	1,26			
	8A	CH 5X20 HF 8A/250V	6710214	67	1,6			
	10A	CH 5X20 HF 10A/250V	6710215	121	2			



Ток / время срабатывания					
$2,1 \times I_N$	$2,75 \times I_N$	$4 \times I_N$		$10 \times I_N$	
max.	min.	max.	min.	max.	max.
5x20 FF: 500mA - 12,5A					
< 1s	2ms	100ms	1ms	15ms	2ms
5x20 HF: 50mA - 3,15A					
< 30min	10ms	2s	3ms	300ms	< 20ms
5x20 HF: 4A - 10A					
< 30min	10ms	3s	3ms	300ms	< 20ms

Предохранители цилиндрические CH-mini 6,3x32 F, T, HT, FF, HF

Номинальный ток
32 mA-32 A

Характеристики
F, T, HT, FF, HF

Стандарты
IEC 60127-1, IEC 60127-2



6,3x32

Ток / время срабатывания					
2,1 x I _n		2,75 x I _n		4 x I _n	
max.	min.	max.	min.	max.	max.
6,3x32 F: 50mA - 100mA					
20min	2ms	200ms	1ms	30ms	5ms
6,3x32 F: 100mA - 25A					
20min	20ms	1500ms	8ms	400ms	80ms

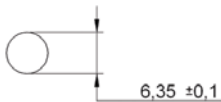
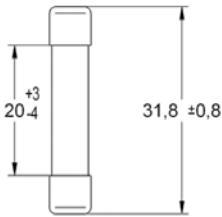

Ток / время срабатывания					
2,1 x I _n		2,75 x I _n		4 x I _n	
max.	min.	max.	min.	max.	max.
6,3x32 T: 50mA - 100mA					
20s	2ms	200ms	1ms	30ms	5ms
6,3x32 T: 100mA - 20A					
20s	20ms	1500ms	8ms	400ms	80ms

CH 6,3x 32 - характеристика F (~250V AC)

Размер	I _n (A)	Тип	Код	Отключающая способность I _k	Хар-ка	Max. ΔV (mV)	Упаковка (шт.)	Вес (г)
6,3x32	50mA	CH 6,3x32 F 50mA/250V	6710059	35A	F	3700	10	5
	63mA	CH 6,3x32 F 63mA/250V	6710060	35A	F	3700		
	80mA	CH 6,3x32 F 80mA/250V	6710061	35A	F	3500		
	100mA	CH 6,3x32 F 100mA/250V	6710062	35A	F	3500		
	125mA	CH 6,3x32 F 125mA/250V	6710063	35A	F	2800		
	160mA	CH 6,3x32 F 160mA/250V	6710064	35A	F	2500		
	200mA	CH 6,3x32 F 200mA/250V	6710065	35A	F	2000		
	250mA	CH 6,3x32 F 250mA/250V	6710066	35A	F	2000		
	315mA	CH 6,3x32 F 315mA/250V	6710067	35A	F	1700		
	400mA	CH 6,3x32 F 400mA/250V	6710068	35A	F	1500		
	500mA	CH 6,3x32 F 500mA/250V	6710069	35A	F	1200		
	630mA	CH 6,3x32 F 630mA/250V	6710070	35A	F	1100		
	800mA	CH 6,3x32 F 800mA/250V	6710071	35A	F	800		
	1A	CH 6,3x32 F 1A/250V	6710072	35A	F	350		
	1,25A	CH 6,3x32 F 1,25A/250V	6710073	100A	F	250		
	1,6A	CH 6,3x32 F 1,6A/250V	6710074	100A	F	250		
	2A	CH 6,3x32 F 2A/250V	6710075	100A	F	180		
	2,5A	CH 6,3x32 F 2,5A/250V	6710076	100A	F	180		
	3,15A	CH 6,3x32 F 3,15A/250V	6710077	100A	F	150		
	4A	CH 6,3x32 F 4A/250V	6710078	200A	F	150		
	5A	CH 6,3x32 F 5A/250V	6710079	200A	F	150		
	6,3A	CH 6,3x32 F 6,3A/250V	6710080	200A	F	150		
	8A	CH 6,3x32 F 8A/250V	6710081	200A	F	120		
	10A	CH 6,3x32 F 10A/250V	6710082	200A	F	100		
	12A	CH 6,3x32 F 12A/250V	6710083	200A	F	100		
15A	CH 6,3x32 F 15A/250V	6710084	200A	F	100			
20A	CH 6,3x32 F 20A/250V	6710085	200A	F	100			
25A	CH 6,3x32 F 25A/250V	6710086	200A	F	100			

CH 6,3x32 - характеристика T (~250V AC)

Размер	I _n (A)	Тип	Код	Отключающая способность I _k	Хар-ка	Max. ΔV (mV)	Упаковка (шт.)	Вес (г)
6,3x32	32mA	CH 6,3x32 T 32mA/250V	6710087	35A	T	5500	10	5
	50mA	CH 6,3x32 T 50mA/250V	6710088	35A	T	4400		
	63mA	CH 6,3x32 T 63mA/250V	6710089	35A	T	3700		
	80mA	CH 6,3x32 T 80mA/250V	6710090	35A	T	3500		
	100mA	CH 6,3x32 T 100mA/250V	6710091	35A	T	3300		
	125mA	CH 6,3x32 T 125mA/250V	6710092	35A	T	2800		
	160mA	CH 6,3x32 T 160mA/250V	6710093	35A	T	2400		
	200mA	CH 6,3x32 T 200mA/250V	6710094	35A	T	1900		
	250mA	CH 6,3x32 T 250mA/250V	6710095	35A	T	1600		
	315mA	CH 6,3x32 T 315mA/250V	6710096	35A	T	1400		
	400mA	CH 6,3x32 T 400mA/250V	6710097	35A	T	1200		
	500mA	CH 6,3x32 T 500mA/250V	6710098	35A	T	1000		
	630mA	CH 6,3x32 T 630mA/250V	6710099	35A	T	1000		
	800mA	CH 6,3x32 T 800mA/250V	6710100	35A	T	500		
	1A	CH 6,3x32 T 1A/250V	6710101	35A	T	350		
	1,25A	CH 6,3x32 T 1,25A/250V	6710102	100A	T	250		
	1,6A	CH 6,3x32 T 1,6A/250V	6710103	100A	T	250		
	2A	CH 6,3x32 T 2A/250V	6710104	100A	T	180		
	2,5A	CH 6,3x32 T 2,5A/250V	6710105	100A	T	180		
	3,15A	CH 6,3x32 T 3,15A/250V	6710106	100A	T	130		
4A	CH 6,3x32 T 4A/250V	6710107	200A	T	130			
5A	CH 6,3x32 T 5A/250V	6710108	200A	T	130			
6,3A	CH 6,3x32 T 6,3A/250V	6710109	200A	T	100			
8A	CH 6,3x32 T 8A/250V	6710110	200A	T	100			
10A	CH 6,3x32 T 10A/250V	6710111	200A	T	100			
12A	CH 6,3x32 T 12A/250V	6710112	200A	T	100			
15A	CH 6,3x32 T 15A/250V	6710113	200A	T	100			
20A	CH 6,3x32 T 20A/250V	6710114	200A	T	100			

Цилиндрические предохранители CH-mini

CH 6,3x32 - характеристика HT (~1,5kA AC; ~500V AC)

Размер	I_n (A)	Тип	Код	Рабочее значение I_t (A ² s)	Потери мощности (W)	Хар-ка	Упаковка (шт.)	Вес (г)
6,3x32	100mA	CH 6,3x32 HT 100mA/500V	6710309	0,05	0,008	HT	10	10
	125mA	CH 6,3x32 HT 125mA/500V	6710310	0,08	0,01	HT		
	160mA	CH 6,3x32 HT 160mA/500V	6710311	0,12	0,012	HT		
	200mA	CH 6,3x32 HT 200A/500V	6710312	0,2	0,017	HT		
	250mA	CH 6,3x32 HT 250mA/500V	6710313	0,35	0,018	HT		
	315mA	CH 6,3x32 HT 315mA/500V	6710314	0,5	0,2	HT		
	400mA	CH 6,3x32 HT 400mA/500V	6710315	0,8	0,25	HT		
	500mA	CH 6,3x32 HT 500mA/500V	6710316	0,32	0,26	HT		
	630mA	CH 6,3x32 HT 630mA/500V	6710317	0,6	0,26	HT		
	800mA	CH 6,3x32 HT 800mA/500V	6710318	1	0,31	HT		
	1A	CH 6,3x32 HT 1A/500V	6710319	1,5	0,3	HT		
	1,25A	CH 6,3x32 HT 1,25A/500V	6710320	3,1	0,34	HT		
	1,6A	CH 6,3x32 HT 1,6A/500V	6710321	5,2	0,7	HT		
	2A	CH 6,3x32 HT 2A/500V	6710322	10	0,79	HT		
	2,5A	CH 6,3x32 HT 2,5A/500V	6710323	19	0,8	HT		
	3,15A	CH 6,3x32 HT 3,15A/500V	6710324	37	0,9	HT		
	4A	CH 6,3x32 HT 4A/500V	6710325	68	0,95	HT		
	5A	CH 6,3x32 HT 5A/500V	6710326	130	0,96	HT		
	6,3A	CH 6,3x32 HT 6,3A/500V	6710327	215	1	HT		
	8A	CH 6,3x32 HT 8A/500V	6710328	370	1	HT		
	10A	CH 6,3x32 HT 10A/500V	6710329	620	0,96	HT		
	12,5A	CH 6,3x32 HT 12,5A/500V	6710330	1300	1	HT		
	16A	CH 6,3x32 HT 16A/500V	6710331	2500	1	HT		
	20A	CH 6,3x32 HT 20A/500V	6710332	3400	1,1	HT		
25A	CH 6,3x32 HT 25A/500V	6710333	5600	1,2	HT			
32A	CH 6,3x32 HT 32A/500V	6710334	3900	2,2	HT			



Ток / время срабатывания					
2,1 x I_n	2,75 x I_n		4 x I_n		10 x I_n
max.	min.	max.	min.	max.	max.
6,3x32 HT: 315mA - 800mA					
< 30min	400ms	80s	95ms	5s	10ms-300ms
6,3x32 HT: 1A - 25A					
< 30min	400ms	80s	150ms	5s	20ms-300ms

CH 6,3x32 - характеристика FF, HF (~1,5kA AC; ~500V AC)

Размер	I_n (A)	Тип	Код	Рабочее значение I_t (A ² s)	Потери мощности (W)	Хар-ка	Упаковка (шт.)	Вес (г)
6,3x32	1A	CH 6,3x32 FF 1A/500V	6710130	0,14	0,4	FF	10	10
	1,25A	CH 6,3x32 FF 1,25A/500V	6710131	0,22	0,44			
	1,6A	CH 6,3x32 FF 1,6A/500V	6710132	0,31	0,48			
	2A	CH 6,3x32 FF 2A/500V	6710133	0,64	0,75			
	2,5A	CH 6,3x32 FF 2,5A/500V	6710134	1,2	0,94			
	3,15A	CH 6,3x32 FF 3,15A/500V	6710135	2	1,12			
	4A	CH 6,3x32 FF 4A/500V	6710136	5	1,3			
	5A	CH 6,3x32 FF 4A/500V	6710137	10	1,5			
	6,3A	CH 6,3x32 FF 6,3A/500V	6710138	3	1,73			
	8A	CH 6,3x32 FF 8A/500V	6710139	6,5	2			
	10A	CH 6,3x32 FF 10A/500V	6710140	12	2,5			
	12,5A	CH 6,3x32 FF 12,5A/500V	6710141	18	2,84			
16A	CH 6,3x32 FF 16A/500V	6710142	31	3,2				
6,3x32	315mA	CH 6,3x32 HF 315mA/500V	6710216	0,0025	0,2	HF	10	10
	400mA	CH 6,3x32 HF 400mA/500V	6710217	0,0045	0,25			
	500mA	CH 6,3x32 HF 500mA/500V	6710218	0,009	0,26			
	630mA	CH 6,3x32 HF 630mA/500V	6710219	0,015	0,26			
	800mA	CH 6,3x32 HF 800mA/500V	6710220	0,3	0,31			
	1A	CH 6,3x32 HF 1A/500V	6710221	0,4	0,3			
	1,25A	CH 6,3x32 HF 1,25A/500V	6710222	0,8	0,34			
	1,6A	CH 6,3x32 HF 1,6A/500V	6710223	1,5	0,7			
	2A	CH 6,3x32 HF 2A/500V	6710224	2,5	0,79			
	2,5A	CH 6,3x32 HF 2,5A/500V	6710225	5	0,8			
	3,15A	CH 6,3x32 HF 3,15A/500V	6710226	9	0,9			
	4A	CH 6,3x32 HF 4A/500V	6710227	18	0,95			
	5A	CH 6,3x32 HF 5A/500V	6710228	40	0,96			
	6,3A	CH 6,3x32 HF 6,3A/500V	6710229	80	1			
	8A	CH 6,3x32 HF 8A/500V	6710230	150	1			
	10A	CH 6,3x32 HF 10A/500V	6710231	240	0,96			
	12,5A	CH 6,3x32 HF 12,5A/500V	6710232	500	1			
	16A	CH 6,3x32 HF 16A/500V	6710233	920	1			
	20A	CH 6,3x32 HF 20A/500V	6710234	1500	1,1			
	25A	CH 6,3x32 HF 25A/500V	6710235	3100	1,2			



Ток / время срабатывания					
2,1 x I_n	2,75 x I_n		4 x I_n		10 x I_n
max.	min.	max.	min.	max.	max.
6,3x32 FF: 1A - 5A					
< 1h	4ms	100ms	1ms	25ms	< 5ms
6,3x32 FF: 6,3A - 16A					
< 1h	4ms	300ms	1ms	25ms	< 5ms
6,3x32 HF: 315mA - 800mA					
< 30min	20ms	100ms	8ms	400ms	< 20ms
6,3x32 HF: 1A - 25A					
< 30min	100ms	300ms	20ms	1s	< 50ms

Предохранители цилиндрические CH gG, aM

Номинальный ток
0,5-100 А

Характеристики
gG, aM

Технические характеристики:

Номинальное напряжение	400V AC, 500V AC, 690 AC		
Номинальный ток	CH 8x32	1-25A / 400V	
	CH 10x38	0,5-32A / 500V (20-25A / 400V aM), 32A / 400V	
	CH 14x51	2-32A / 690V (32A / 500V aM) 40-50A / 500V (50A / 400V aM)	
	CH 22x58	16-40A / 690V, 50-100A / 500V (50A / 690V aM)	
Номинальная частота	50 Hz		
Отключающая способность	100kA		
Характеристики	gG, aM		
Материал корпуса	Керамика		
Соответствие стандартам	IEC 60269-1, IEC 60269-2		



8x32

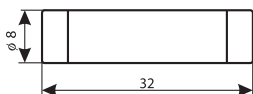

10x38

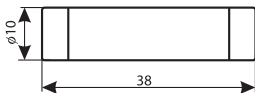

14x51

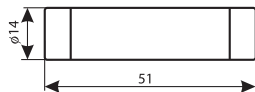

CH 8x32 gG, aM - 400 V

I _n (A)	Тип	Код gG	Тип	Код aM	U _n (V)	Упаковка (шт.)	Вес (г)
1	CH 8x32 gG 1A	2610000	CH 8x32 aM 1A	2611000	400	10/860	4
2	CH 8x32 gG 2A	2610001	CH 8x32 aM 2A	2611001	400	10/860	4
4	CH 8x32 gG 4A	2610003	CH 8x32 aM 4A	2611003	400	10/860	4
6	CH 8x32 gG 6A	2610005	CH 8x32 aM 6A	2611005	400	10/860	4
8	CH 8x32 gG 8A	2610006	CH 8x32 aM 8A	2611006	400	10/860	4
10	CH 8x32 gG 10A	2610007	CH 8x32 aM 10A	2611007	400	10/860	4
12	CH 8x32 gG 12A	2610008	CH 8x32 aM 12A	2611008	400	10/860	4
16	CH 8x32 gG 16A	2610009	CH 8x32 aM 16A	2611009	400	10/860	4
20	CH 8x32 gG 20A	2610011	CH 8x32 aM 20A	2611011	400	10/860	4
25	CH 8x32 gG 25A	2610013	CH 8x32 aM 25A	2611013	400	10/860	4

CH 10x38 gG, aM - 400 V, 500 V

I _n (A)	Тип	Код gG	Тип	Код aM	U _n (V)	Упаковка (шт.)	Вес (г)
0,5	CH 10x38 gG 0,5A	2620017	CH 10x38 aM 0,5A	2621017	500	10/500	7,5
1	CH 10x38 gG 1A	2620000	CH 10x38 aM 1A	2621000	500	10/500	7,5
2	CH 10x38 gG 2A	2620001	CH 10x38 aM 2A	2621001	500	10/500	7,5
4	CH 10x38 gG 4A	2620003	CH 10x38 aM 4A	2621003	500	10/500	7,5
6	CH 10x38 gG 6A	2620005	CH 10x38 aM 6A	2621005	500	10/500	7,5
8	CH 10x38 gG 8A	2620006	CH 10x38 aM 8A	2621006	500	10/500	7,5
10	CH 10x38 gG 10A	2620007	CH 10x38 aM 10A	2621007	500	10/500	7,5
12	CH 10x38 gG 12A	2620008	CH 10x38 aM 12A	2621008	500	10/500	7,5
16	CH 10x38 gG 16A	2620009	CH 10x38 aM 16A	2621009	500	10/500	7,5
20	CH 10x38 gG 20A	2620011	CH 10x38 aM 20A	2621011	400	10/500	7,5
25	CH 10x38 gG 25A	2620013	CH 10x38 aM 25A	2621013	400	10/500	7,5
32	CH 10x38 gG 32A	2620015	CH 10x38 aM 32A	2621015	400	10/500	7,5

CH 14x51 gG, aM - 400 V, 500 V, 690 V

I _n (A)	Тип	Код gG	Тип	Код aM	U _n (V)	Упаковка (шт.)	Вес (г)
2	CH 14x51 gG 2A	2630001	CH 14x51 aM 2A	2631001	690	10/200	18,6
4	CH 14x51 gG 4A	2630003	CH 14x51 aM 4A	2631003	690	10/200	18,6
6	CH 14x51 gG 6A	2630005	CH 14x51 aM 6A	2631005	690	10/200	18,6
8	CH 14x51 gG 8A	2630006	CH 14x51 aM 8A	2631006	690	10/200	18,6
10	CH 14x51 gG 10A	2630007	CH 14x51 aM 10A	2631007	690	10/200	18,6
12	CH 14x51 gG 12A	2630008	CH 14x51 aM 12A	2631008	690	10/200	18,6
16	CH 14x51 gG 16A	2630009	CH 14x51 aM 16A	2631009	690	10/200	18,6
20	CH 14x51 gG 20A	2630011	CH 14x51 aM 20A	2631011	690	10/200	18,6
25	CH 14x51 gG 25A	2630013	CH 14x51 aM 25A	2631013	690	10/200	18,6
32	CH 14x51 gG 32A	2630015	CH 14x51 aM 32A	2631015	690V gG/500V aM	10/200	18,6
40	CH 14x51 gG 40A	2630017	CH 14x51 aM 40A	2631017	500	10/200	18,6
50	CH 14x51 gG 50A	2630019	CH 14x51 aM 50A	2631019	500V gG/400V aM	10/200	18,6

Цилиндрические предохранители CH

CH 22x58 gG, aM – 500 V, 690 V

I_n (A)	Тип	Код gG	Тип	Код aM	U_n (V)	Упаковка (шт.)	Вес (г)
16	CH 22x58 gG 16A	2640009	CH 22x58 aM 16A	2641009	690	10/100	51
20	CH 22x58 gG 20A	2640011	CH 22x58 aM 20A	2641011	690	10/100	51
25	CH 22x58 gG 25A	2640013	CH 22x58 aM 25A	2641013	690	10/100	51
32	CH 22x58 gG 32A	2640015	CH 22x58 aM 32A	2641015	690	10/100	51
40	CH 22x58 gG 40A	2640017	CH 22x58 aM 40A	2641017	690	10/100	51
50	CH 22x58 gG 50A	2640019	CH 22x58 aM 50A	2641019	500V gG/690V aM	10/100	51
63	CH 22x58 gG 63A	2640021	CH 22x58 aM 63A	2641021	500	10/100	51
80	CH 22x58 gG 80A	2640023	CH 22x58 aM 80A	2641023	500	10/100	51
100	CH 22x58 gG 100A	2640025	CH 22x58 aM 100A	2641025	500	10/180	51



22x58

Предохранители цилиндрические с бойком CH/P gG, aM

Номинальный ток
2-125 A

Характеристики
gG, aM

Применение - Предохранители цилиндрические с бойком CH/P служат для защиты электрических устройств и инсталляционных приборов от воздействий тока короткого замыкания и перегрузок. Боек служит индикатором срабатывания предохранителя и одновременно запускает микропереключатель на разъединителе (если разъединитель оснащен таким микропереключателем).

CH/P 14x51 gG, aM - 400 V, 500 V, 690 V

I_n (A)	Тип	Код gG	Тип	Код aM	U_n (V)	Упаковка (шт.)	Вес (г)
2	CH/P 14x51 gG 2A	6711015	CH/P 14x51 aM 2A	6711029	500	10	23
4	CH/P 14x51 gG 4A	6711005	CH/P 14x51 aM 4A	6711030	500	10	23
6	CH/P 14x51 gG 6A	6711016	CH/P 14x51 aM 6A	6711031	500	10	23
8	CH/P 14x51 gG 8A	6711017	CH/P 14x51 aM 8A	6711032	500	10	23
10	CH/P 14x51 gG 10A	6711018	CH/P 14x51 aM 10A	6711033	500	10	23
12	CH/P 14x51 gG 12A	6711006	CH/P 14x51 aM 12A	6711034	500	10	23
16	CH/P 14x51 gG 16A	6711001	CH/P 14x51 aM 16A	6711035	500	10	23
20	CH/P 14x51 gG 20A	6711002	CH/P 14x51 aM 20A	6711036	500	10	23
25	CH/P 14x51 gG 25A	6711003	CH/P 14x51 aM 25A	6711037	500	10	23
32	CH/P 14x51 gG 32A	6711019	CH/P 14x51 aM 32A	6711038	500	10	23
40	CH/P 14x51 gG 40A	6711004	CH/P 14x51 aM 40A	6711039	500	10	23
50	CH/P 14x51 gG 50A	6711020	CH/P 14x51 aM 50A	6711040	400	10	23

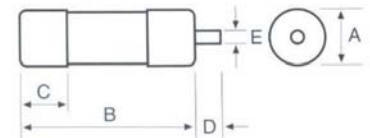

A = 14,3 мм D = 7,5 мм
B = 51 мм E = 3,8 мм
C = 13,8 мм

CH/P 22x58 gG, aM - 400 V, 500 V, 690 V

I_n (A)	Тип	Код gG	Тип	Код aM	U_n (V)	Упаковка (шт.)	Вес (г)
4	CH/P 22x58 gG 4A	6711008	-	-	690	10	47
6	CH/P 22x58 gG 6A	6711009	CH/P 22x58 aM 6A	6711041	690	10	47
8	CH/P 22x58 gG 8A	6711021	CH/P 22x58 aM 8A	6711042	690	10	47
10	CH/P 22x58 gG 10A	6711010	CH/P 22x58 aM 10A	6711043	690	10	47
12	CH/P 22x58 gG 12A	6711022	CH/P 22x58 aM 12A	6711044	690	10	47
16	CH/P 22x58 gG 16A	6711023	CH/P 22x58 aM 16A	6711045	690	10	47
20	CH/P 22x58 gG 20A	6711024	CH/P 22x58 aM 20A	6711046	690	10	47
25	CH/P 22x58 gG 25A	6711025	CH/P 22x58 aM 25A	6711047	690	10	47
32	CH/P 22x58 gG 32A	6711011	CH/P 22x58 aM 32A	6711048	690	10	47
40	CH/P 22x58 gG 40A	6711026	CH/P 22x58 aM 40A	6711049	690	10	47
50	CH/P 22x58 gG 50A	6711027	CH/P 22x58 aM 50A	6711050	690	10	47
63	CH/P 22x58 gG 63A	6711012	CH/P 22x58 aM 63A	6711051	690	10	47
80	CH/P 22x58 gG 80A	6711013	CH/P 22x58 aM 80A	6711052	500	10	47
100	CH/P 22x58 gG 100A	6711014	CH/P 22x58 aM 100A	6711053	500	10	47
125	CH/P 22x58 gG 125A	6711028	CH/P 22x58 aM 125A	6711054	400	10	47

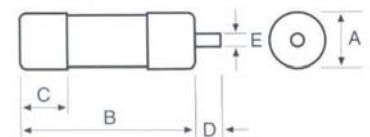

A = 22,2 мм D = 7,5 мм
B = 58 мм E = 3,8 мм
C = 16,2 мм

Разъединители EFD для цилиндрических предохранителей

→ Удобное отключение разъединителя за счет увеличенного расстояния рукоятки от корпуса



→ Полная защита от случайного прикосновения в соответствии с IP20



→ Монтаж на стандартную DIN-рейку (35 мм). Габарит EFD 22 имеет возможность установки на монтажную панель с помощью винтов

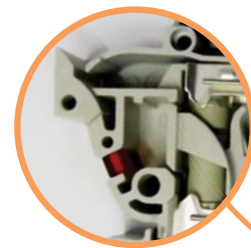

→ Все пластиковые детали изготовлены из термостойкого пластика. Предохранитель не имеет прямого контакта с корпусом



→ Контактная группа имеет покрытие серебром

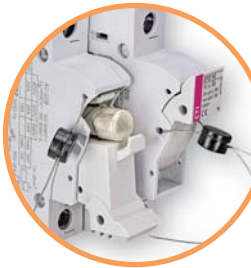

→ Возможность пломбирования в положении ON / OFF



→ Безопасная замена предохранителя, исключая возможность прикосновения к токоведущим частям под напряжением



→ Специальный комплект позволяет собрать многополюсные версии на одной рейке. Доступно для всех габаритов EFD 8, EFD 10, EFD 14 и EFD 22

→ Для всех габаритов доступна версия с визуальной индикацией срабатывания. Доступны два варианта индикации:

- L (LED) со встроенным светодиодом, который мигает после перегорания предохранителя. Диапазон рабочего напряжения от 50V до 690V AC
- I (NEON) с неоновой лампой, которая горит постоянно после перегорания предохранителя. Диапазон рабочего напряжения от 100V до 750V AC



Применение - Разъединители EFD выполняют функцию держателя предохранителей СН и применяются для коммутации электрических цепей с током до 100А. Конструкция механизма разъединителей EFD позволяет осуществлять видимый разрыв цепи. Разъединители EFD соответствуют стандартам IEC 60947-1, IEC 60947-3, UL 4248-1, UL 4248-4, UL 4248-8, UL 486E и CSA C22.2

Разъединители выпускаются в трех вариантах:

1. Без индикации срабатывания плавкой вставки;
2. С диодной (LED) индикацией срабатывания плавкой вставки – „L”;
3. С неоновой индикацией срабатывания плавкой вставки – „I”;

Особенности:

- термостойкий корпус;
- посеребренные контакты;
- низкие потери мощности;
- монтаж на шину TH 35;
- возможность пломбирования с предохранителем и без него;
- степень защиты IP 20;
- вид нагрузки: AC 22В, EFD22 - AC 21В.

Технические характеристики:

Тип	EFD 8	EFD 10		EFD 14		EFD 22		
Тип предохранителя	CH 8x32		CH 10x38		CH 14x51		CH 22x58	
	IEC	IEC	UL	IEC	UL	IEC	UL	
Исполнение	без индикации/LED индикация/NEON индикация			без индикации/LED индикация				
Количество полюсов	1p, 1p+N, 2p, 3p, 3p+N		1p, 2p, 3p	1p, 1p+N, 2p, 3p, 3p+N	1p, 2p, 3p	1p, 1p+N, 2p, 3p, 3p+N	1p, 2p, 3p	
Ном. коммутационное напряжение U _e	400V AC	690V AC	600V AC/DC	690V AC	600V AC/DC	690V AC	600V AC/DC	
Номинальный ток I _e	20A	32A	30A	50A	50A	100A	100A	
Максимальный ток предохранителей:								
	690V	10A gG		25A gG, 25A aM		50A gG, 50A aM		
	500V	25A gG, 16A aM		50A gG		100A gG		
	400V	20A gG, 10A aM	32A gG	50A aM		100A aM		
Номинальная частота	50Hz	50Hz	60Hz	50Hz	60Hz	50Hz	60Hz	
Максимальный кратковременный ток (<3с) I _{cw}	240A	300A/1s		600A/1s		1200A/1s		
Условный термический ток I _{th}				50A		100A		
Отключающая способность	50kA	100kA/400V	100kA	gG: 120kA/500V (50A gG), aM: 50kA/400V (50A aM)	100kA	gG: 120kA/500V (100A gG), aM: 50kA/400V (100A aM)	100kA	
Номинальное напряжение изоляции U _i	400V	690V		690V		690V		
Устойчивость изоляции U _{imp}	8kV	8kV		8kV		8kV		
Категория перенапряжения (в соответствии с таблицей Н.1 в IEC 60947-1 и в соответствии с IEC 60099-1)	III	III		III		III		
Максимальная потеря мощности	gG: 2,5W, aM: 0,9W	gG: 3W, aM: 1,2W		gG: 5W, aM: 3W		gG: 9,5W, aM: 7W		
LED индикация (рабочее напряжение)	50V-690V AC		50 - 600V AC 80 - 600V DC	50V - 690V AC	50 - 600V AC 80 - 600V DC	50V - 690V AC	50 - 600V AC 80 - 600V DC	
NEON индикация (рабочее напряжение)	100V-750V AC	100V-750V AC						
Вид нагрузки	AC-22В	AC-22В	коммутация без нагрузки	AC-22В	коммутация без нагрузки	AC-21В	коммутация без нагрузки	
Электрический ресурс (циклов)	300	300		300		300		
Механический ресурс (циклов)	1700	1700		1700		1700		
Влажность	90% при 20°C			90% при 20°C		90% при 20°C		
Рабочий диапазон температур	-5°C ... +40°C			-5°C ... +40°C		-5°C ... +40°C		
Температура хранения	-25°C ... +55°C			-25°C ... +55°C		-25°C ... +55°C		
Степень защиты (IEC 60529)	IP 20			IP 20		IP 20		
Сечение подключаемых проводников	1-25mm ²		AWG 18-8 монокристаллический или гибкий, только Cu	1,5-35mm ²	AWG 16-6 монокристаллический или гибкий, только Cu	4-50mm ² шина или провод	AWG 12-2 монокристаллический или гибкий, только Cu	
Винт	PZ M5			PZ M5		PZ M6		
Момент силы затяжки винтов	2Nm			2,5-3Nm		2Nm	3Nm	
Монтаж на EN 60715 рейку				На шину TH 35				
Пломбировка положения				Включено/Выключено				
Соответствие стандартам предохранителей	IEC/EN 60269-2							
Соответствие стандартам держателей/держателей разъединителей	IEC 60947-1, IEC 60947-3		UL 4248-1, UL 4248-4, UL 486E, CSA C22.2 No.65	IEC 60947-1, IEC 60947-3	UL 4248-1, UL 486E	IEC 60947-1, IEC 60947-3	UL 4248-1, UL 486E, CSA C22.2 No. 65, CSA C22.2 No. 14	
Протоколы испытаний	CCA/CB	CCA/CB	UL	CCA/CB	UL	CCA/CB	UL	
Сертификаты			cURus			cURus	cURus	

Разъединители EFD для цилиндрических предохранителей размера - 8x32

EFD 8 1p

Тип	U _n (V)	I _{max} (A)	Код	Индикация	Адаптер	Вес (г)	Упаковка (шт.)
EFD 8 1p	400	20	2520001	-	-	63	12/108
EFD 8 L 1p			2520011	L-LED	-	64	
EFD 8 I 1p			2520021	I-NEON	-	64	
EFD 8-A 1p			2520301	-	есть*	68	
EFD 8-AL 1p			2520311	L-LED	есть*	69	
EFD 8-AI 1p			2520321	I-NEON	есть*	69	

* Версия с адаптером, предназначена для установки разъединителей EFD 8, EFD 10 на одном уровне с EFD 14, EFD 22.

EFD 8 1p+N

Тип	U _n (V)	I _{max} (A)	Код	Индикация	Адаптер	Вес (г)	Упаковка (шт.)
EFD 8 1p+N	400	20	2520002	-	-	128	6/54
EFD 8 L 1p+N			2520012	L-LED	-	129	
EFD 8 I 1p+N			2520022	I-NEON	-	129	
EFD 8-A 1p+N			2520302	-	есть*	138	
EFD 8-AL 1p+N			2520312	L-LED	есть*	139	
EFD 8-AI 1p+N			2520322	I-NEON	есть*	139	

* Версия с адаптером, предназначена для установки разъединителей EFD 8, EFD 10 на одном уровне с EFD 14, EFD 22.

EFD 8 2p

Тип	U _n (V)	I _{max} (A)	Код	Индикация	Адаптер	Вес (г)	Упаковка (шт.)
EFD 8 2p	400	20	2520003	-	-	123	6/54
EFD 8 L 2p			2520013	L-LED	-	125	
EFD 8 I 2p			2520023	I-NEON	-	125	
EFD 8-A 2p			2520303	-	есть*	134	
EFD 8-AL 2p			2520313	L-LED	есть*	135	
EFD 8-AI 2p			2520323	I-NEON	есть*	135	

* Версия с адаптером, предназначена для установки разъединителей EFD 8, EFD 10 на одном уровне с EFD 14, EFD 22.

EFD 8 3p

Тип	U _n (V)	I _{max} (A)	Код	Индикация	Адаптер	Вес (г)	Упаковка (шт.)
EFD 8 3p	400	20	2520004	-	-	184	4/36
EFD 8 L 3p			2520014	L-LED	-	186	
EFD 8 I 3p			2520024	I-NEON	-	186	
EFD 8-A 3p			2520304	-	есть*	200	
EFD 8-AL 3p			2520314	L-LED	есть*	201	
EFD 8-AI 3p			2520324	I-NEON	есть*	201	

* Версия с адаптером, предназначена для установки разъединителей EFD 8, EFD 10 на одном уровне с EFD 14, EFD 22.

EFD 8 3p+N

Тип	U _n (V)	I _{max} (A)	Код	Индикация	Адаптер	Вес (г)	Упаковка (шт.)
EFD 8 3p+N	400	20	2520005	-	-	252	3/27
EFD 8 L 3p+N			2520015	L-LED	-	254	
EFD 8 I 3p+N			2520025	I-NEON	-	254	
EFD 8-A 3p+N			2520305	-	есть*	273	
EFD 8-AL 3p+N			2520315	L-LED	есть*	274	
EFD 8-AI 3p+N			2520325	I-NEON	есть*	274	

* Версия с адаптером, предназначена для установки разъединителей EFD 8, EFD 10 на одном уровне с EFD 14, EFD 22.

Разъединители EFD для цилиндрических предохранителей размера - 10x38

EFD 10 1р

Тип	U _n (V)	I _{max} (A)	Код	Индикация	Адаптер	Вес (г)	Упаковка (шт.)
EFD 10 1р	690	32	2540001	-	-	63	12/108
EFD 10 L 1р			2540011	L-LED	-	64	
EFD 10 I 1р			2540021	I-NEON	-	64	
EFD 10-A 1р			2540301	-	есть*	68	
EFD 10-AL 1р			2540311	L-LED	есть*	69	
EFD 10-AI 1р			2540321	I-NEON	есть*	69	

* Версия с адаптером, предназначена для установки разъединителей EFD 8, EFD 10 на одном уровне с EFD 14, EFD 22.

EFD 10 1р+N

Тип	U _n (V)	I _{max} (A)	Код	Индикация	Адаптер	Вес (г)	Упаковка (шт.)
EFD 10 1р+N	400/690	32	2540002	-	-	128	6/54
EFD 10 L 1р+N			2540012	L-LED	-	129	
EFD 10 I 1р+N			2540022	I-NEON	-	129	
EFD 10-A 1р+N			2540302	-	есть*	138	
EFD 10-AL 1р+N			2540312	L-LED	есть*	139	
EFD 10-AI 1р+N			2540322	I-NEON	есть*	139	

* Версия с адаптером, предназначена для установки разъединителей EFD 8, EFD 10 на одном уровне с EFD 14, EFD 22.

EFD 10 2р

Тип	U _n (V)	I _{max} (A)	Код	Индикация	Адаптер	Вес (г)	Упаковка (шт.)
EFD 10 2р	690	32	2540003	-	-	123	6/54
EFD 10 L 2р			2540013	L-LED	-	125	
EFD 10 I 2р			2540023	I-NEON	-	125	
EFD 10-A 2р			2540303	-	есть*	134	
EFD 10-AL 2р			2540313	L-LED	есть*	135	
EFD 10-AI 2р			2540323	I-NEON	есть*	135	

* Версия с адаптером, предназначена для установки разъединителей EFD 8, EFD 10 на одном уровне с EFD 14, EFD 22.

EFD 10 3р

Тип	U _n (V)	I _{max} (A)	Код	Индикация	Адаптер	Вес (г)	Упаковка (шт.)
EFD 10 3р	690	32	2540004	-	-	184	4/36
EFD 10 L 3р			2540014	L-LED	-	186	
EFD 10 I 3р			2540024	I-NEON	-	186	
EFD 10-A 3р			2540304	-	есть*	200	
EFD 10-AL 3р			2540314	L-LED	есть*	201	
EFD 10-AI 3р			2540324	I-NEON	есть*	201	

* Версия с адаптером, предназначена для установки разъединителей EFD 8, EFD 10 на одном уровне с EFD 14, EFD 22.

EFD 10 3р+N

Тип	U _n (V)	I _{max} (A)	Код	Индикация	Адаптер	Вес (г)	Упаковка (шт.)
EFD 10 3р+N	690	32	2540005	-	-	252	3/27
EFD 10 L 3р+N			2540015	L-LED	-	254	
EFD 10 I 3р+N			2540025	I-NEON	-	254	
EFD 10-A 3р+N			2540305	-	есть*	273	
EFD 10-AL 3р+N			2540315	L-LED	есть*	274	
EFD 10-AI 3р+N			2540325	I-NEON	есть*	274	

* Версия с адаптером, предназначена для установки разъединителей EFD 8, EFD 10 на одном уровне с EFD 14, EFD 22.

Разъединители EFD для цилиндрических предохранителей размера - 14x51



EFD 14 1p						
Тип	Un (V)	I _{max} (A)	Код	Индикация	Вес (г)	Упаковка (шт.)
EFD 14 1p	690	50	2560001	-	102	12/96
EFD 14 L 1p			2560011	L-LED	103	

EFD 14 1p+N						
Тип	Un (V)	I _{max} (A)	Код	Индикация	Вес (г)	Упаковка (шт.)
EFD 14 1p+N	690	50	2560002	-	226	6/48
EFD 14 L 1p+N			2560012	L-LED	227	

EFD 14 2p						
Тип	Un (V)	I _{max} (A)	Код	Индикация	Вес (г)	Упаковка (шт.)
EFD 14 2p	690	50	2560003	-	206	6/48
EFD 14 L 2p			2560013	L-LED	208	

EFD 14 3p						
Тип	Un (V)	I _{max} (A)	Код	Индикация	Вес (г)	Упаковка (шт.)
EFD 14 3p	690	50	2560004	-	310	4/32
EFD 14 L 3p			2560014	L-LED	313	

EFD 14 3p+N						
Тип	Un (V)	I _{max} (A)	Код	Индикация	Вес (г)	Упаковка (шт.)
EFD 14 3p+N	690	50	2560005	-	434	3/24
EFD 14 L 3p+N			2560015	L-LED	437	

Разъединители EFD для цилиндрических предохранителей размера - 22x58

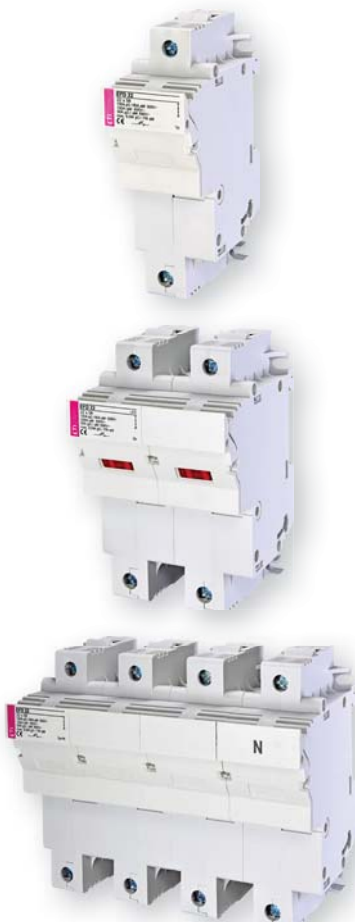

EFD 22 1p						
Тип	Un (V)	I _{max} (A)	Код	Индикация	Вес (г)	Упаковка (шт.)
EFD 22 1p	690	100	2570001	-	156	3/105
EFD 22 L 1p			2570011	L-LED	158	

EFD 22 1p+N						
Тип	Un (V)	I _{max} (A)	Код	Индикация	Вес (г)	Упаковка (шт.)
EFD 22 1p+N	690	100	2570002	-	351	2/48
EFD 22 L 1p+N			2570012	L-LED	353	

EFD 22 2p						
Тип	Un (V)	I _{max} (A)	Код	Индикация	Вес (г)	Упаковка (шт.)
EFD 22 2p	690	100	2570003	-	317	2/48
EFD 22 L 2p			2570013	L-LED	321	

EFD 22 3p						
Тип	Un (V)	I _{max} (A)	Код	Индикация	Вес (г)	Упаковка (шт.)
EFD 22 3p	690	100	2570004	-	476	1/35
EFD 22 L 3p			2570014	L-LED	485	

EFD 22 3p+N						
Тип	Un (V)	I _{max} (A)	Код	Индикация	Вес (г)	Упаковка (шт.)
EFD 22 3p+N	690	100	2570005	-	671	1/24
EFD 22 L 3p+N			2570015	L-LED	677	

Дополнительные контакты

Применение - Дополнительные контакты PS EFD монтируются на боковую сторону разъединителя EFD 14 и EFD 22 с помощью металлических креплений. Служат для сигнализации перегорания предохранителя с бойком. Ширина модуля 9 мм.

Дополнительные контакты PS EFD

Тип	Un (V)	Контакты	I _n (A)	Код	Упаковка (шт.)	Вес (г)
PS EFD 14	250	NO+NC	5	2569001	1/10	50
PS EFD 22				2579001		

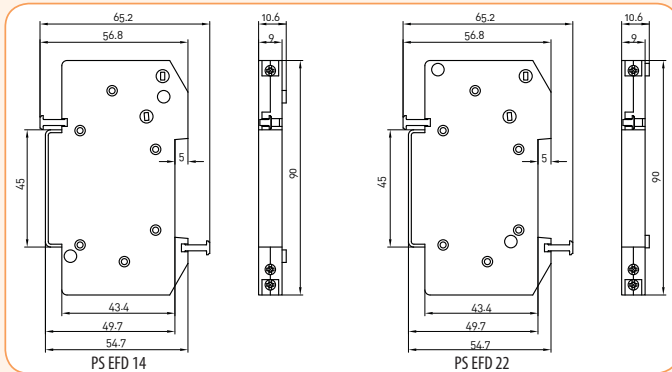

Соединительный комплект

Тип	Код	Разъединитель	Вес (г)	Упаковка (шт.)
Комплект 2р 8/10	2540948	EFD 8, EFD 10	96	1*/20
Комплект 3р 8/10	2540949	EFD 8, EFD 10	162	1*/20
Комплект 2р 14	2560948	EFD 14	144	1*/20
Комплект 3р 14	2560949	EFD 14	217	1*/20
Комплект 2р 22	2570948	EFD 22	191	1*/20
Комплект 3р 22	2570949	EFD 22	300	1*/20

* Один комплект рассчитан для сборки 50 устройств



Габаритные размеры и схемы подключения EFD

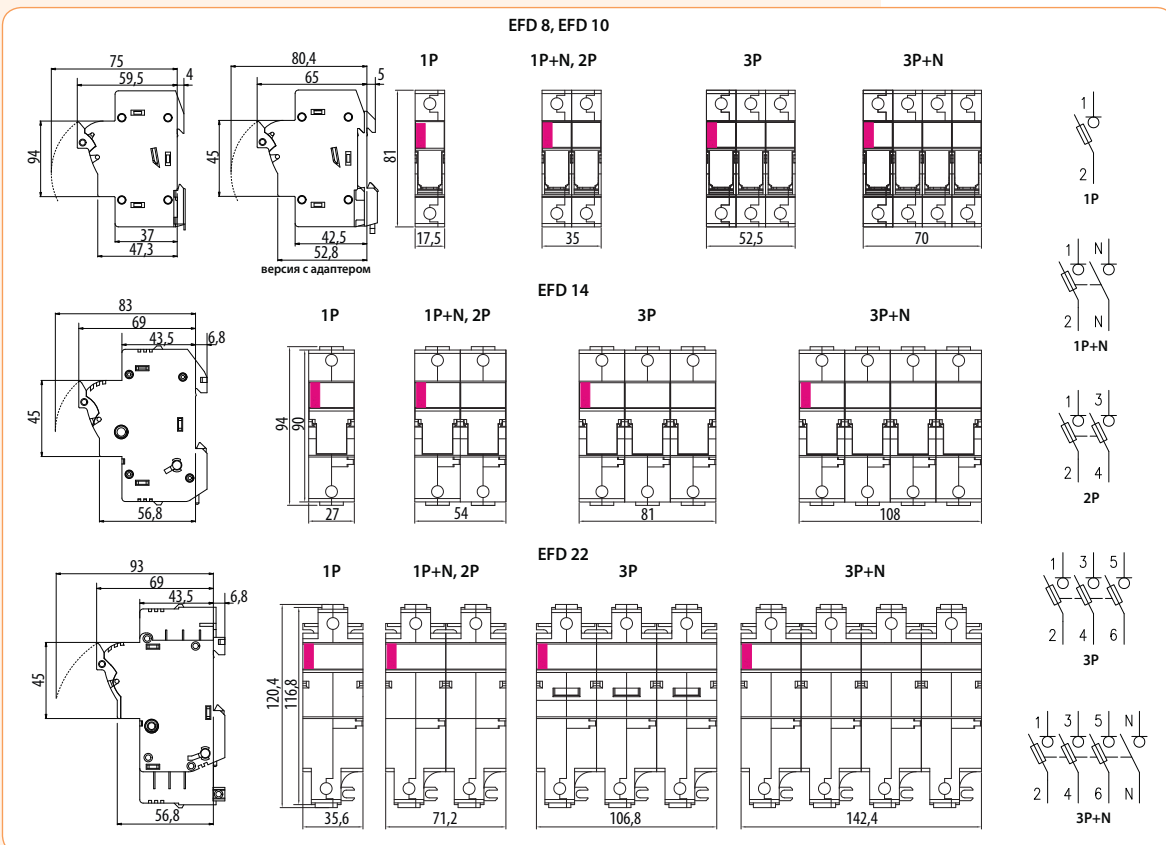

Разъединители PCF для цилиндрических предохранителей

→ 1р + N в одном модуле



→ Двойная туннельная клемма



→ LED индикация срабатывания предохранителя



→ Монтаж на шину TH35



→ Предусмотрено место для запасного предохранителя



→ Возможность пломбирования

Применение - Разъединители PCF 8 и PCF 10 выполняют функцию держателя для цилиндрических предохранителей CH, и применяются для коммутации и защиты электрических цепей с током до 32А.

Технические характеристики:

Количество полюсов	1р, 1р+N, 2р, 3р, 3р+N
Полюс нейтральный N	размыкающийся
Номинальное напряжение	PCF 8 - 400 V, PCF 10 - 690V
Номинальный ток	max. 32А - PCF 10, max. 25А - PCF 8
Сечение проводников	0,5 - 10 мм ²
Ширина модуля	17,5 мм
Вид нагрузки	AC-22B
Соответствие стандартам	PN-EN 60269, PN-EN 60947-3

Технические характеристики PCF:

Тип	PCF 8	PCF 10	PCF CC	
Тип предохранителя	CH 8x32	CH 10x38	Class CC	
	IEC	IEC	UL	
Исполнение	без индикации/LED индикация			
Количество полюсов	1р, 1р+N, 2р, 3р, 3р+N		1р, 2р, 3р	
Ном. коммутационное напряжение U _e	400V AC	690V AC	600V AC/DC	600V AC/DC
Номинальный ток I _e	20A	32A	30A	30A
Максимальный ток предохранителей:				
690V		10A gG		
500V		25A gG, 16A aM		
400V	20A gG, 10A aM	32A gG		
Номинальная частота	50Hz	50Hz	60Hz	60Hz
Максимальный кратковременный ток I _{cw}	240A	300A		
Условный термический ток I _{th}				
Отключающая способность	50kA	100kA	200kA	200kA
Номинальное напряжение изоляции U _i	400V	690V		
Устойчивость изоляции U _{imp}	4kV	4kV		
Категория перенапряжения	III	III		
Максимальная потеря мощности	gG: 2,5W, aM: 0,9W	gG: 3W, aM: 1,2W		
LED индикация (рабочее напряжение)	50V-690V AC		50 - 600V AC; 80 - 600V DC	
Вид нагрузки	AC-22B	AC-22B	коммутация без нагрузки	
Электрический ресурс (циклов)	300	300		
Механический ресурс (циклов)	1700	1700		
Влажность	90% при 20°C			
Рабочий диапазон температур	-5°C ... +40°C			
Температура хранения	-25°C ... +55°C			
Степень защиты (IEC 60529)	IP 20			
Сечение подключаемых проводников	0,5-10mm ²	AWG 18-8 гибкий, только Cu	AWG 12-2 монолитный или гибкий, только Cu	
Винт	PZ M4			
Момент силы затяжки винтов	1,2Nm			
Монтаж на EN 60715 рейку	На шину TH 35			
Пломбировка положения	Включено/Выключено			
Соответствие стандартам предохранителей	IEC/EN 60269-2			
Соответствие стандартам держателей/держателей разъединителей	IEC 60947-1, IEC 60947-3	UL 4248-1	UL 4248-1, UL 4248-4	
Протоколы испытаний	Int.	CCA/CB	UL	Int.
Сертификаты	cURus			

Особенности:

- 1р+N выполнены в одном модуле;
- наличие места для запасного предохранителя;
- индикация состояния предохранителя (LED);
- возможность пломбирования;
- возможность использования дополнительного контакта;
- в отключенном состоянии обеспечивается видимый разрыв цепи;
- специальная конструкция контактной группы не требует большого усилия при размыкании.

Разъединители PCF 8 для цилиндрических предохранителей размера - 8x32

Номинальный ток max. 20 A

Номинальное напряжение 400 V

Категория применения AC22B



PCF 8 1p

Тип	Un (V)	I _{max} (A)	Код	Индикация	Вес (г)	Упаковка (шт.)
PCF 8 1P	400	20	2530001	-	58	12/108
PCF 8 1P-LED			2530011	LED		



PCF 8 1p+N

Тип	Un (V)	I _{max} (A)	Код	Индикация	Вес (г)	Упаковка (шт.)
PCF 8 1P+N	400	20	2530002	-	70	12/108
PCF 8 1P+N-LED			2530012	LED		



PCF 8 2p

Тип	Un (V)	I _{max} (A)	Код	Индикация	Вес (г)	Упаковка (шт.)
PCF 8 2P	400	20	2530003	-	120	6/54
PCF 8 2P-LED			2530013	LED		



PCF 8 3p

Тип	Un (V)	I _{max} (A)	Код	Индикация	Вес (г)	Упаковка (шт.)
PCF 8 3P	400	20	2530004	-	180	4/36
PCF 8 3P-LED			2530014	LED		



PCF 8 3p+N

Тип	Un (V)	I _{max} (A)	Код	Индикация	Вес (г)	Упаковка (шт.)
PCF 8 3P+N	400	20	2530005	-	195	4/36
PCF 8 3P+N-LED			2530015	LED		

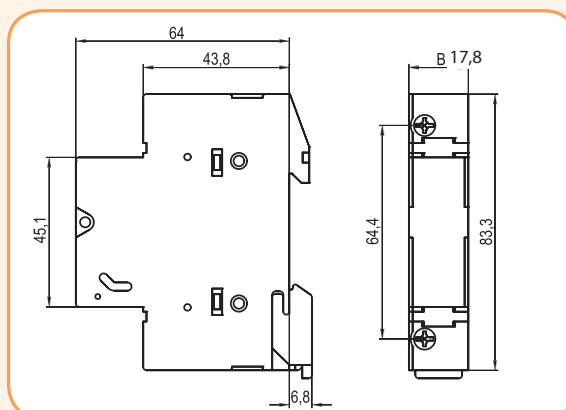

Разъединители PCF 10 для цилиндрических предохранителей размера - 10x38

Номинальный ток max. 32 А

Номинальное напряжение 690 V

Категория применения AC22B

PCF 10 1р

Тип	U _п (V)	I _{max} (A)	Код	Индикация	Вес (г)	Упаковка (шт.)
PCF 10 1P	690	32	2550001	-	58	12/108
PCF 10 1P-LED			2550011	LED		

PCF CC 1р

I _{max} (A)	U _п (V)	I _{max} (A)	Код	Индикация	Вес (г)	Упаковка (шт.)
PCF 10 CC 1P	600	30	2550101	-	58	12/108
PCF 10 CC 1P-LED			2550111	LED		

PCF 10 1р+N

Тип	U _п (V)	I _{max} (A)	Код	Индикация	Вес (г)	Упаковка (шт.)
PCF 10 1P+N	400/690	32	2550002	-	70	12/108
PCF 10 1P+N-LED			2550012	LED		

PCF 10 2р

Тип	U _п (V)	I _{max} (A)	Код	Индикация	Вес (г)	Упаковка (шт.)
PCF 10 2P	690	32	2550003	-	120	6/54
PCF 10 2P-LED			2550013	LED		

PCF CC 2р

I _{max} (A)	U _п (V)	I _{max} (A)	Код	Индикация	Вес (г)	Упаковка (шт.)
PCF 10 CC 2P	600	30	2550103	-	120	6/54
PCF 10 CC 2P-LED			2550113	LED		

PCF 10 3р

Тип	U _п (V)	I _{max} (A)	Код	Индикация	Вес (г)	Упаковка (шт.)
PCF 10 3P	690	32	2550004	-	180	4/36
PCF 10 3P-LED			2550014	LED		

PCF CC 3р

I _{max} (A)	U _п (V)	I _{max} (A)	Код	Индикация	Вес (г)	Упаковка (шт.)
PCF 10 CC 3P	600	30	2550104	-	180	4/36
PCF 10 CC 3P-LED			2550114	LED		

PCF 10 3р+N

Тип	U _п (V)	I _{max} (A)	Код	Индикация	Вес (г)	Упаковка (шт.)
PCF 10 3P+N	690	32	2550005	-	195	4/36
PCF 10 3P+N-LED			2550015	LED		



Аксессуары

Блок-контакт PS PCF

Тип	U _п (V)	I _{max} (A)	Код	Для	Для	Вес (г)	Упаковка (шт.)
PS PCF	230	6	2559001	1xNO 1xNO/NC	PCF 8, PCF 10	35	1/10

Токо-временные характеристики I/t цилиндрических предохранителей CH 8x32, gG

CH 8x32gG	
I_N A	P_v W
1	0,50
2	0,73
4	0,98
6	1,13
8	0,98
10	0,98
12	1,25
16	1,88
20	2,06
25	2,63

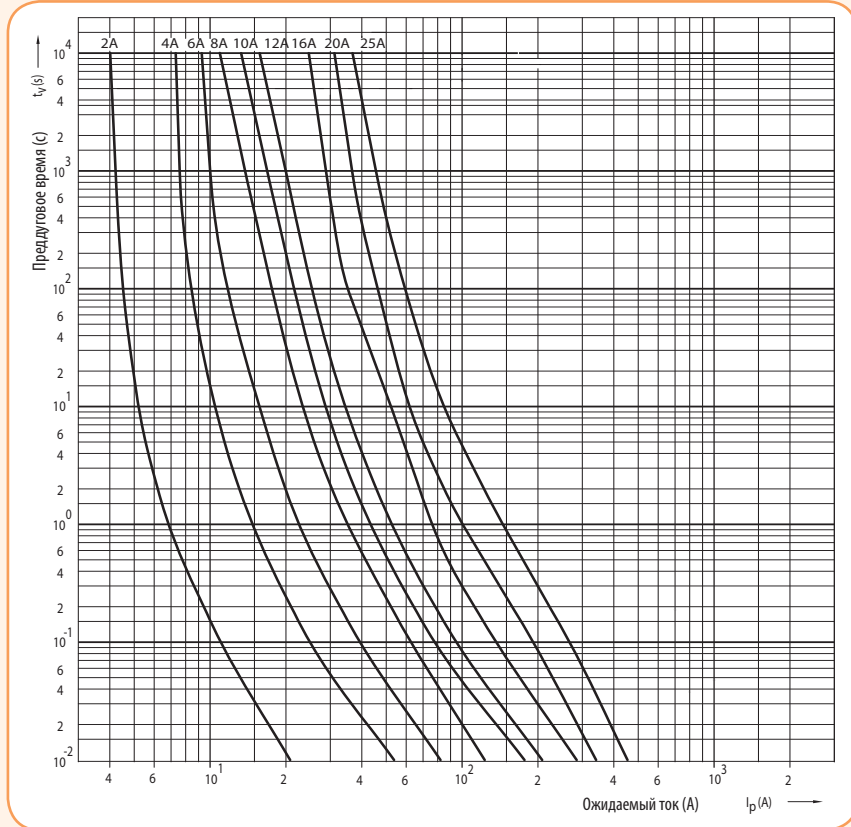

Характеристики ограничения тока цилиндрических предохранителей CH 8x32, gG

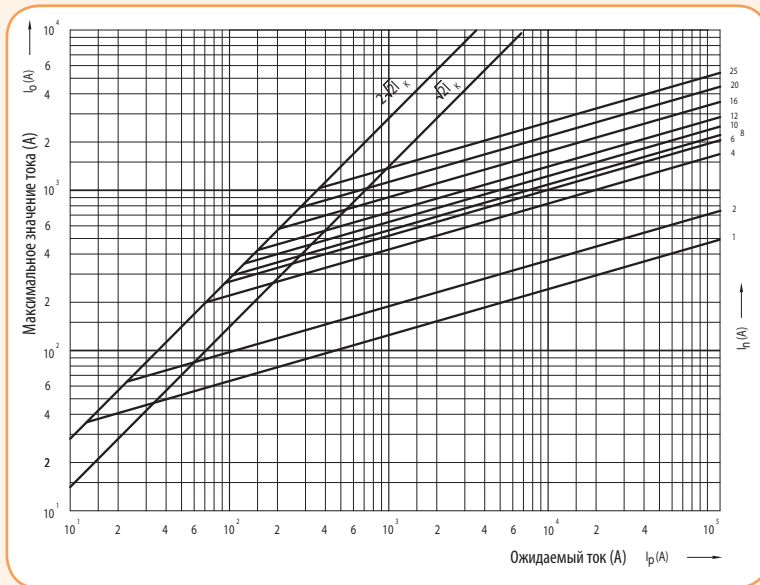

Характеристики I²t цилиндрических предохранителей CH 8x32, gG

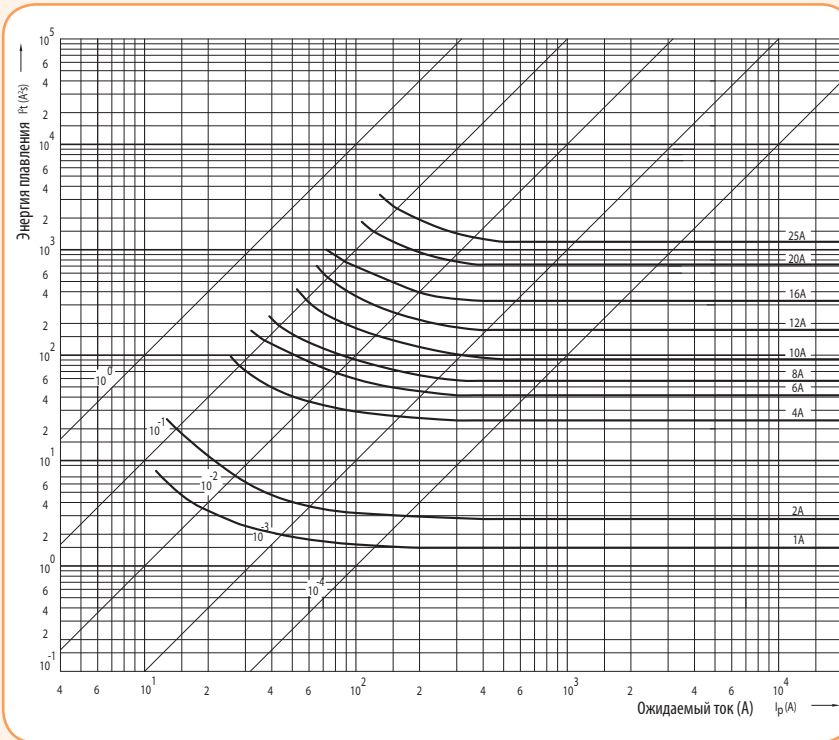

Токо-временные характеристики I/t цилиндрических предохранителей CH 10x38, gG

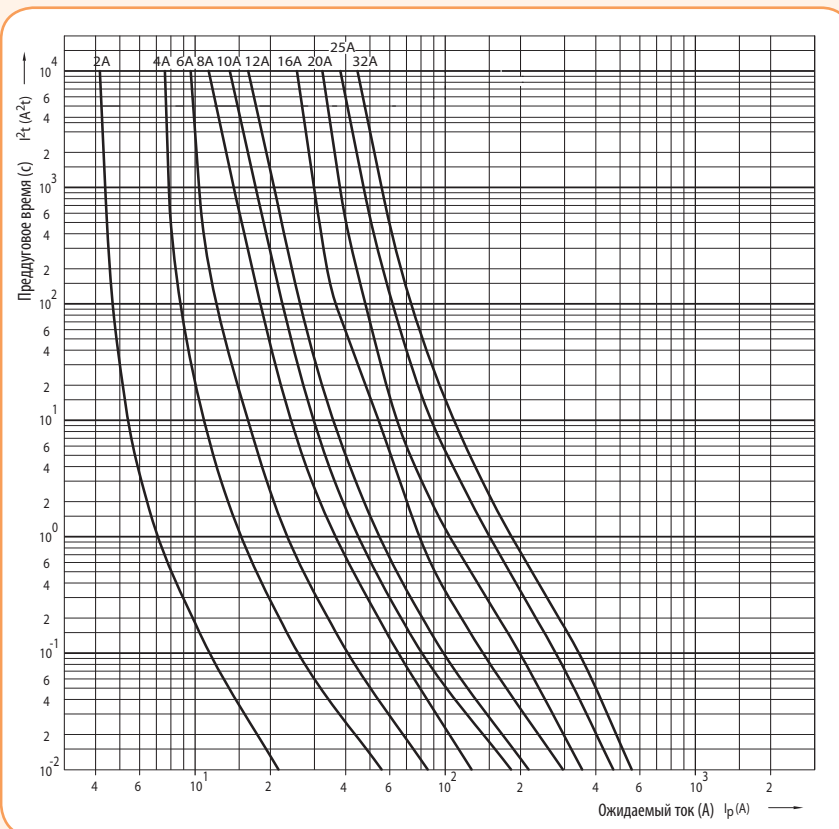

CH 10x38 gG	
I _N A	P _V W
0,5	0,31
1	0,53
2	0,95
4	1,40
6	1,58
8	1,13
10	1,19
12	1,58
16	2,85
20	2,81
25	3,13
32	3,00

Характеристики ограничения тока цилиндрических предохранителей CH 10x38, gG

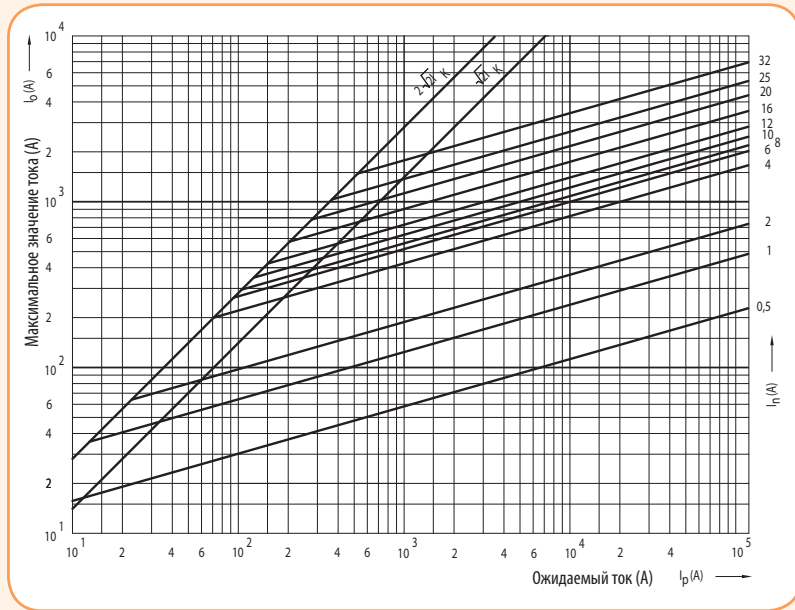

Характеристики I²t цилиндрических предохранителей CH 10x38, gG

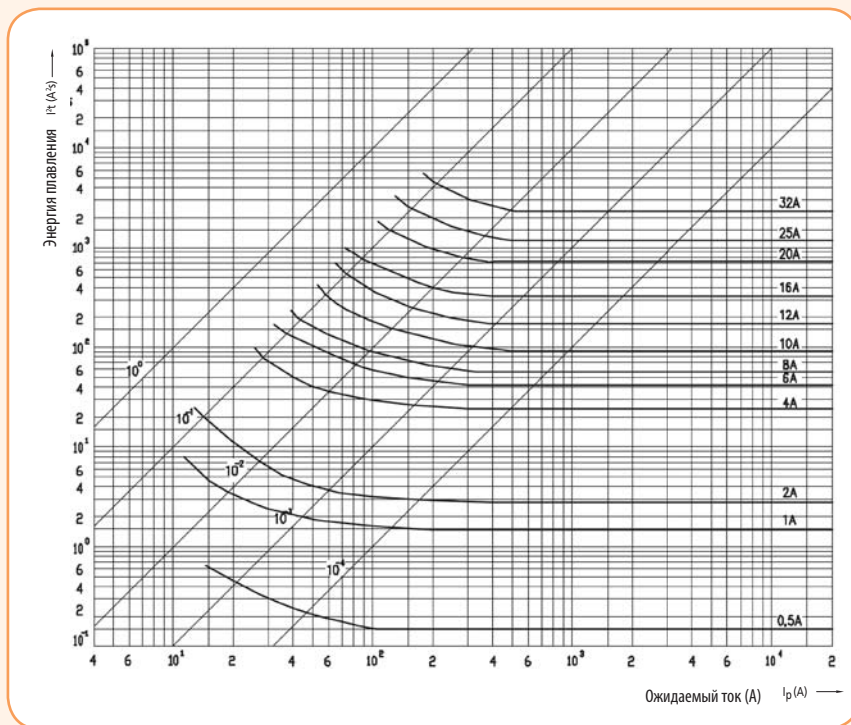

Токо-временные характеристики I/t цилиндрических предохранителей CH 14x51, gG

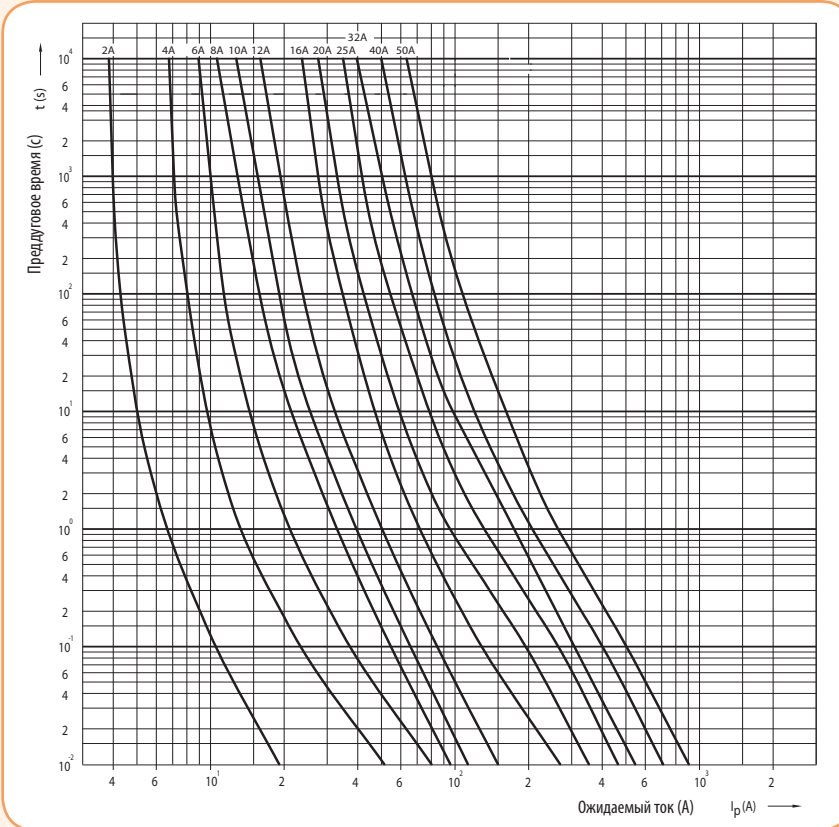

CH 14 x51 gG	
I_N A	Pv W
2	1,45
4	1,63
6	1,95
8	1,38
10	1,44
12	1,94
16	2,98
20	3,20
25	4,21
32	4,88
40	4,81
50	4,98

Характеристики ограничения тока цилиндрических предохранителей CH 14x51, gG

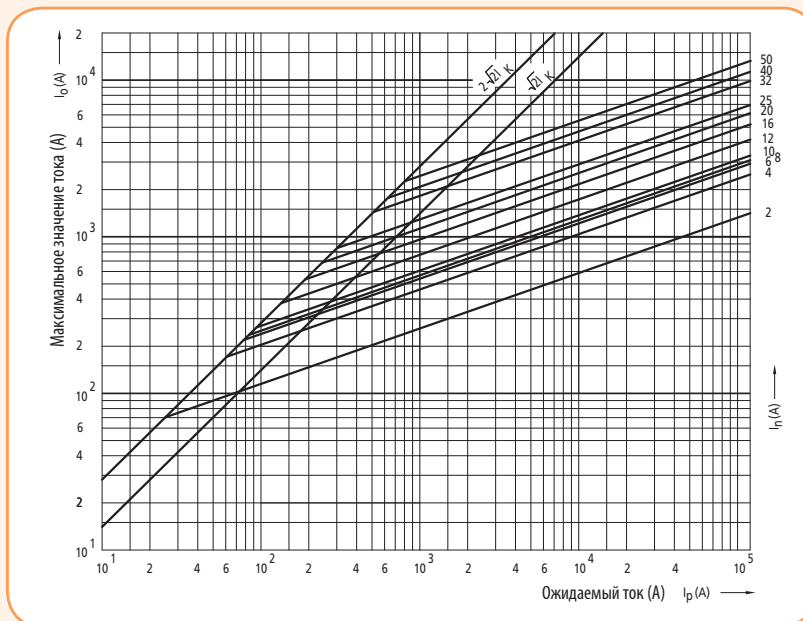

Характеристики I²t цилиндрических предохранителей CH 14x51, gG

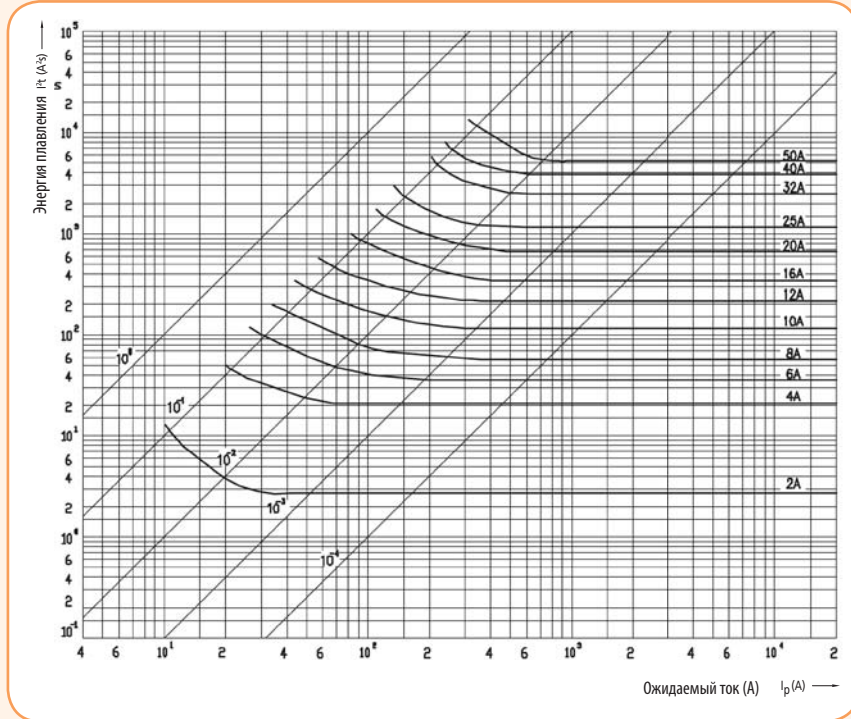

Токо-временные характеристики I/t цилиндрических предохранителей CH 22x58, gG

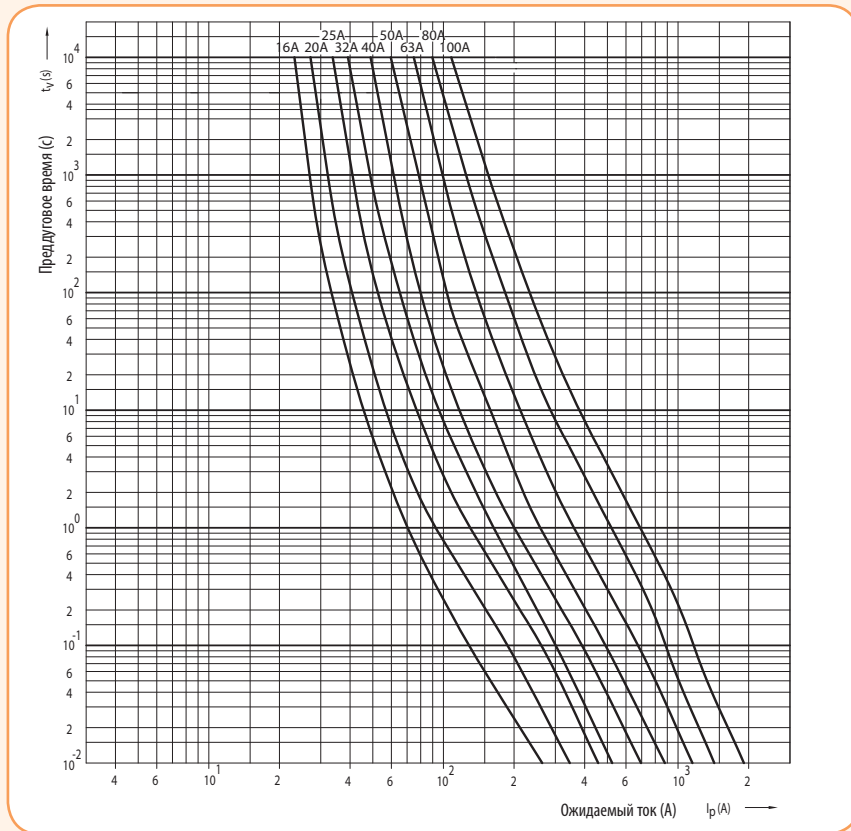

CH 22x58 gG	
I _n	P _v
A	W
16	3,06
20	3,44
25	4,44
32	5,13
40	7,38
50	7,69
63	8,00
80	8,25
100	9,50

Характеристики ограничения тока цилиндрических предохранителей CH 22x58, gG

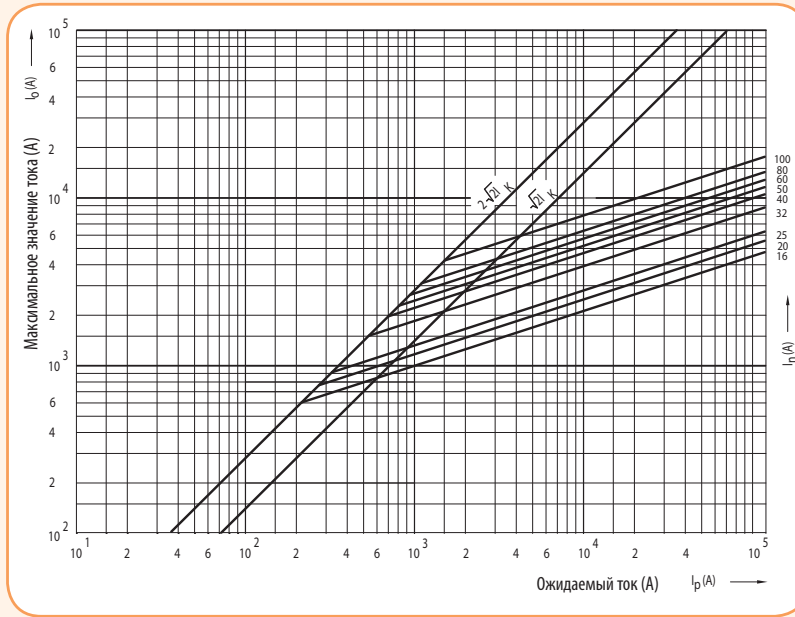

Характеристики I²t цилиндрических предохранителей CH 22x58, gG

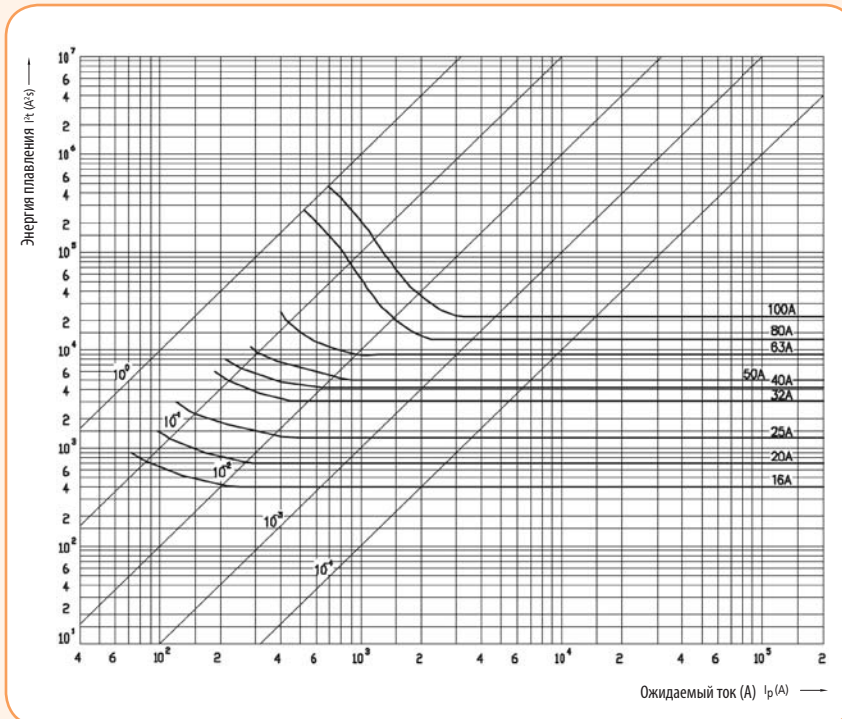

Токо-временные характеристики I/t цилиндрических предохранителей СН 10, 14, 22, аМ

